



ダンボールで手が切れることがありますので、組み立ての際は軍手の着用をおすすめします。

## 組み立てのコツ

はじめに、すべての折り線に沿って、  
しっかりと折りぐせをつけてください。

(折り線のはっきりしている面を内側にしてください。  
裏表が逆になりますとうまく折れません。)

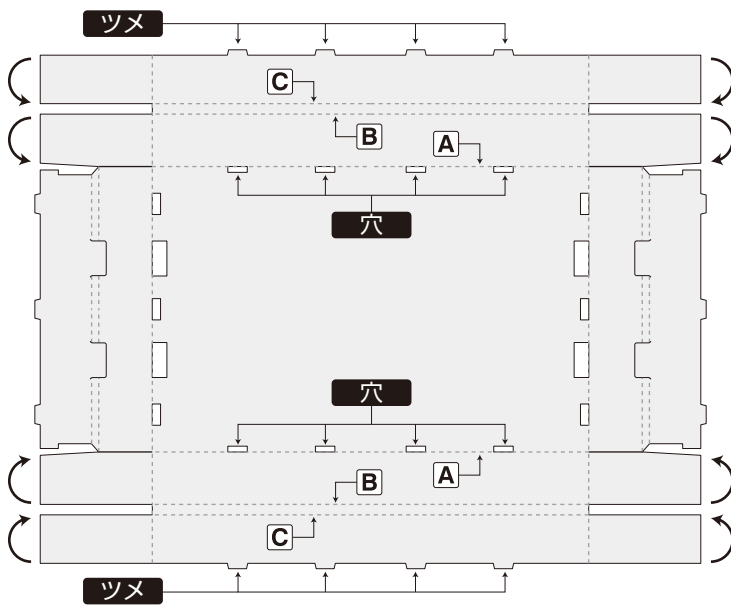

①

長辺を先に折ります。  
折り線 A・B・Cを内側に折り込んで、  
穴にツメをはめ込みます。(特にB・Cは  
しっかりと折りぐせをつけてください。)

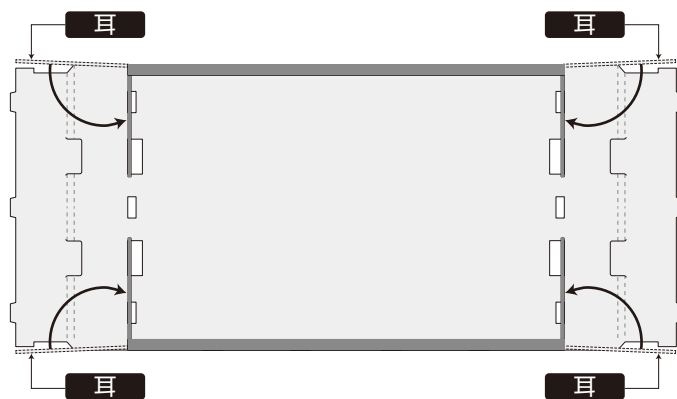

②

左右の耳を内側へ折ります。

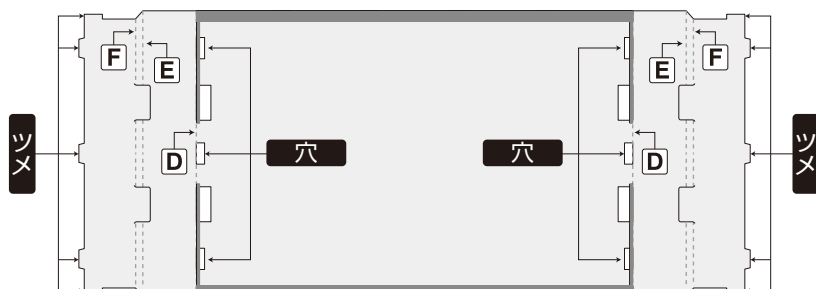

③

DからFまでの折り線を、耳を挟み込むように  
内側に折り込みます。中央3つのツメを穴に、  
左右両端のツメを隅にはめ込んで完成です。

スタッキングの  
コツ

上に置くばんじゅうを少し傾けて、  
先に左右どちらか片方をはめ込んでから  
もう片方にうつるとスムーズです。

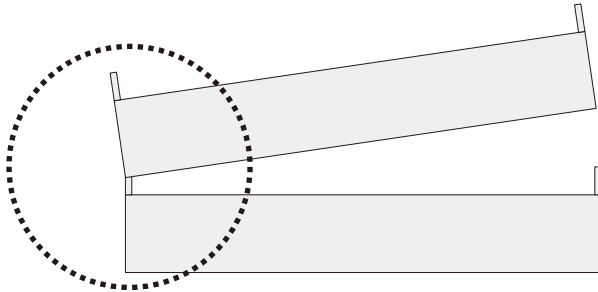

① 片方を先にはめ込みます。

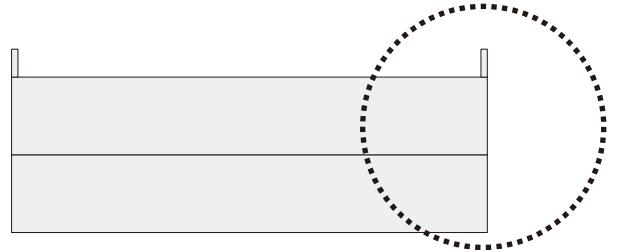

② もう片方をはめ込みます。

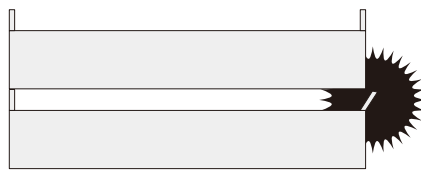

両方を一度にはめ込もうとすると、  
ツメが折れることがありますので  
ご注意ください。

ツメをはめ込む位置にご注意ください。

普通に重ねる場合

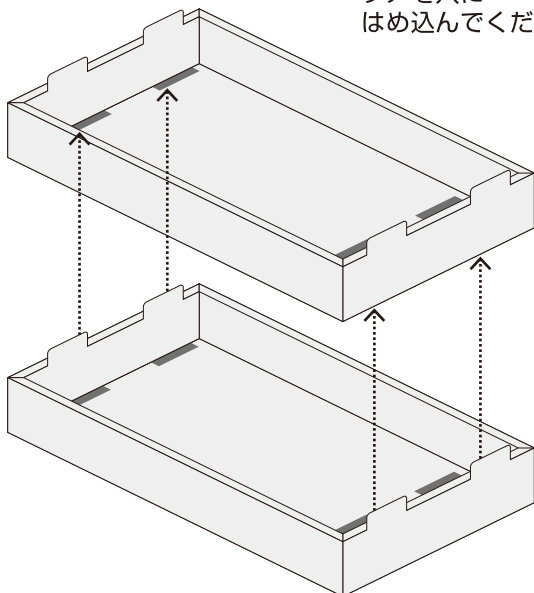

ツメを穴に  
はめ込んでください。

フタとして重ねる場合

フタにするばんじゅうのツメを、  
下になるばんじゅうのツメのすぐ外側  
にはめ込んでください。

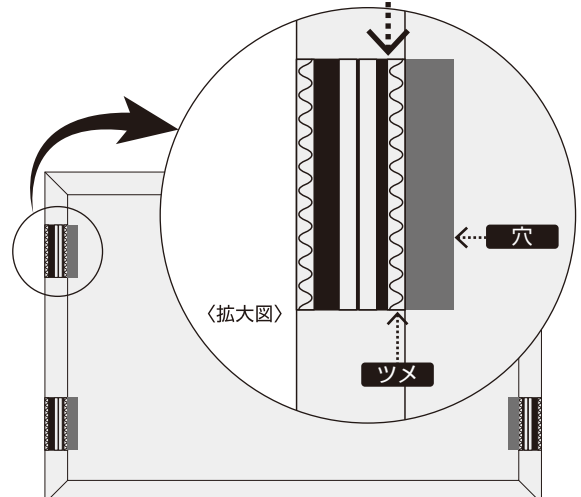

▲下になるばんじゅうを上から見た図