

ワイドなサイズ感が可愛いカジュアルカットソー☆
 袖丈は半袖・5分袖・長袖が作れます。サイズ展開も豊富に子供サイズから大人サイズまで！
 ファミリーでも楽しめるユニセックスデザインTシャツです。(KID'Sサイズは半袖・長袖の2タイプとなります。)

[サイズ]

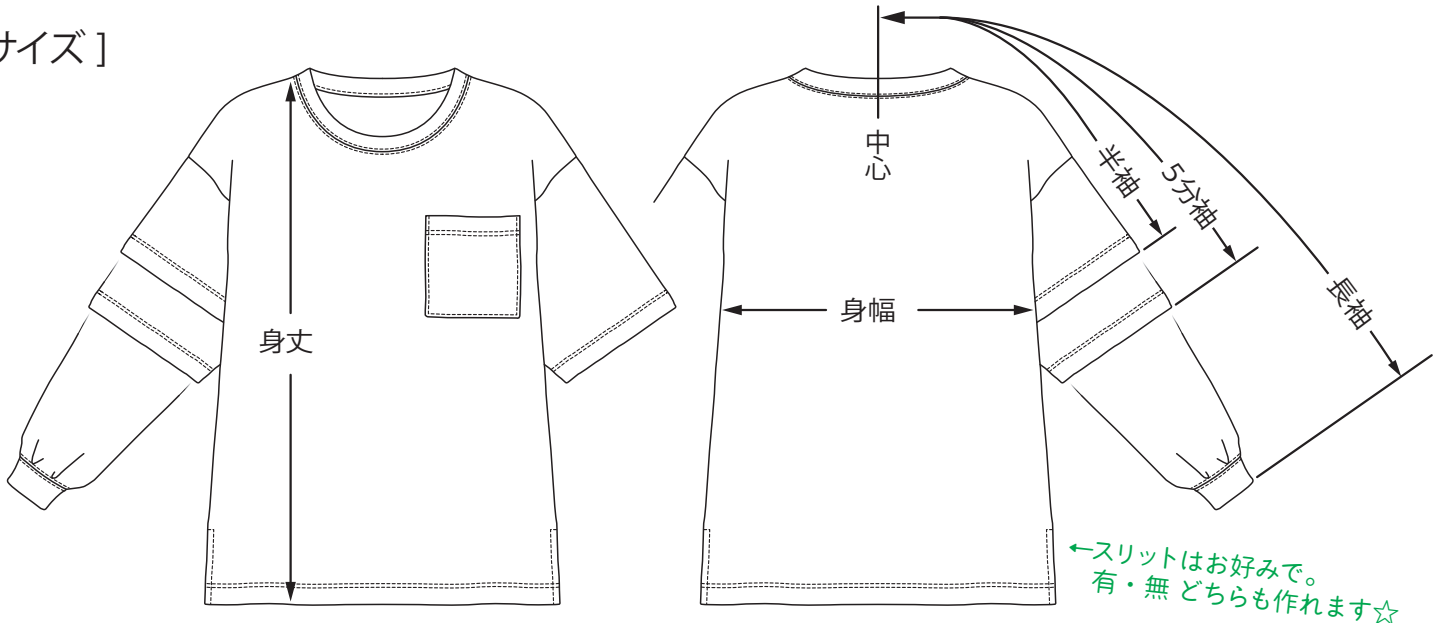

おおよその仕上がり寸法 (cm)

KID'S	身丈	身幅	袖丈 (半袖/長袖)
S (80-90)	40	38	30 / 50
M (100-110)	45	41	33 / 53
L (120-130)	50	44	36 / 61
LL (140 ~)	56	48	39 / 70

ユニセックス	身丈	身幅	袖丈 (半袖/5分袖/長袖)
S	66	50	44 / 49 / 79
M	69	56	47 / 52 / 83
L	73	60	51 / 56 / 90
XL	74	64	53 / 58 / 95

[材料]

本体・袖・ポケット…天竺ニット
 スムースニットなど

首周り・長袖口… スパンフライス、スパンテレコなどの
 ニットリブ

その他… 伸び止めテープ：適量 (肩線・ポケット口に使用)

[用尺：KID'S LLサイズ] ※用尺図の点線表記はパターン用紙 流用となります。

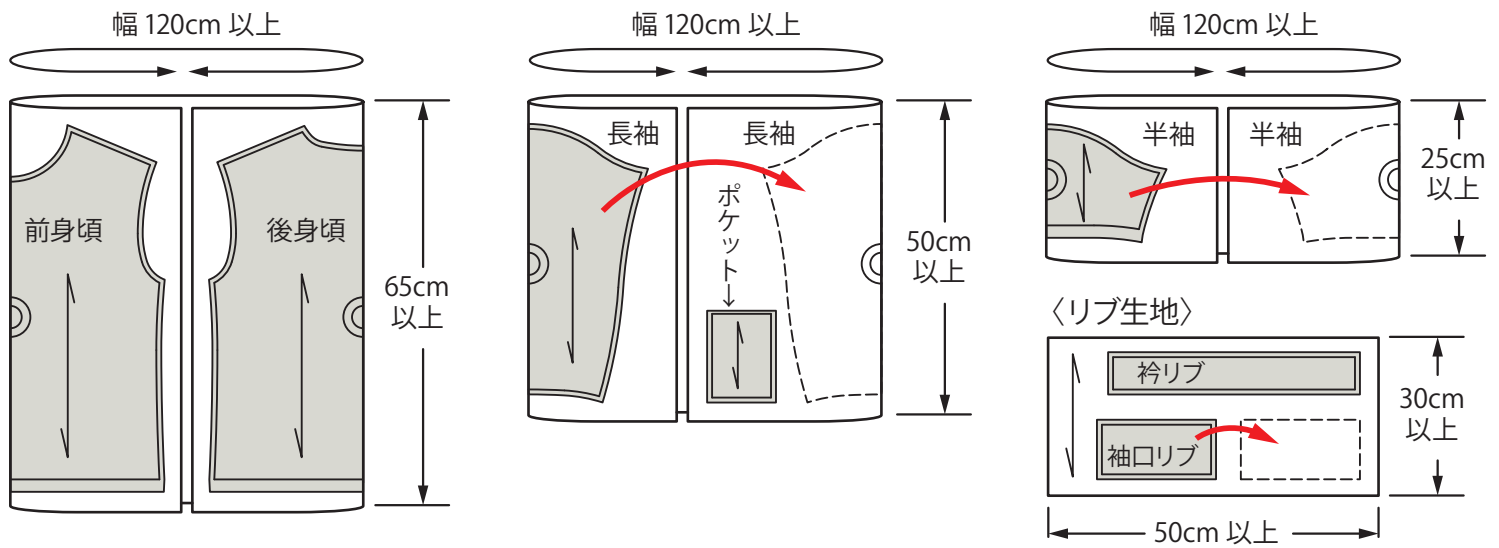

[用尺：ユニセックス XLサイズ]

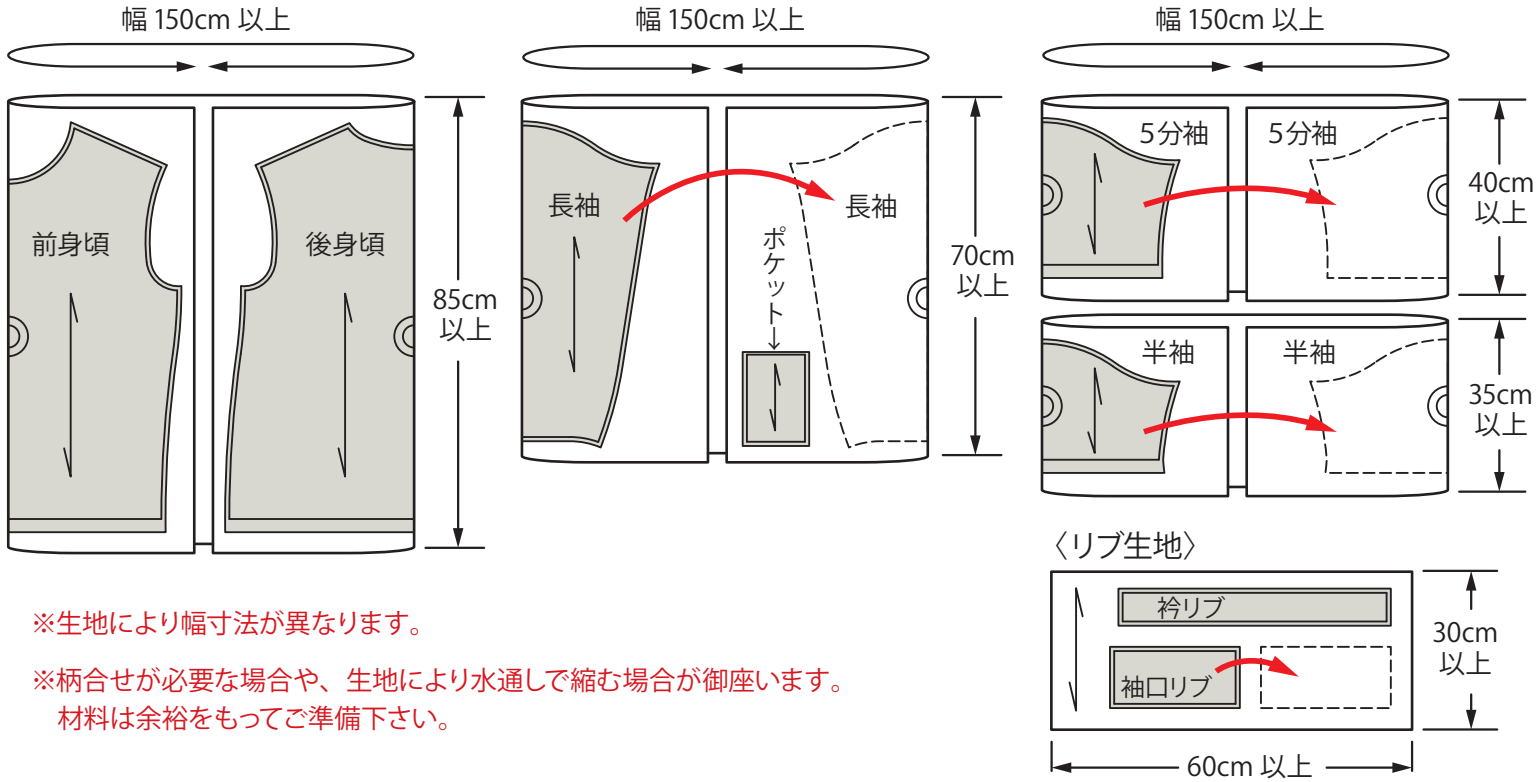

※生地により幅寸法が異なります。

※柄合せが必要な場合や、生地により水通しで縮む場合が御座います。
 材料は余裕をもってご準備下さい。

[説明書内 記号について]



ロックミシン

布端の始末。
 重ね複数枚の同時縫い合せ。



ピン・合印

縫い合わせる生地どうしの
 合せ位置。
 パターン上の印 参照。



アイロン

縫代の仕付け、
 折り目の成形などに
 使用。



縫代倒し方向

1 胸ポケットの作成と取付け

①ポケット口折り返しの内側に
 伸び止めテープを貼る。

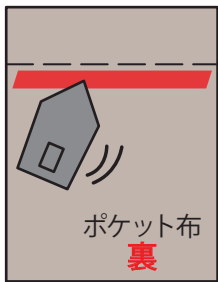

←仕上り線の下に
 アイロン貼りする。

②ポケット口縫代端をロック始末し仕上り線で2つ折り、
 2本のステッチで縫い押さえる。
 カバーステッチが可能な場合は2つ折り2針ロックで縫い押さえる。

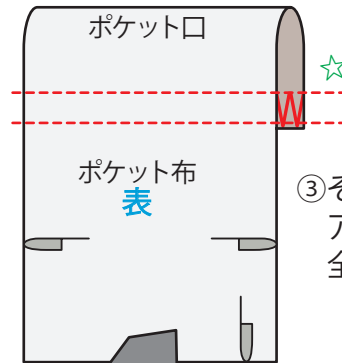

☆カバーステッチでもOK!

③その他の縫代を内側に倒し
 アイロン仕付け。
 全体を整える。

④前身頃 表側から位置印に縫い付ける。

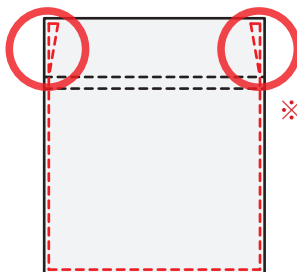
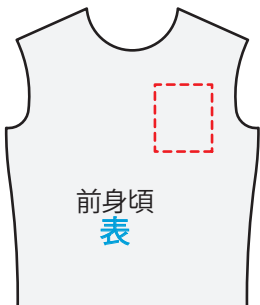

※ポケット口はチカラ縫いで補強する。
 ☆配色カンヌキなどにアレンジもOK!

2 身頃肩線を縫い合わせる

- ①後身頃裏側の肩線に沿って伸び止めテープをアイロン貼りする。 ②前後の身頃布を中表に重ね、左右の肩線を縫代 0.8cm 幅でロックミシンで縫い合わせる。

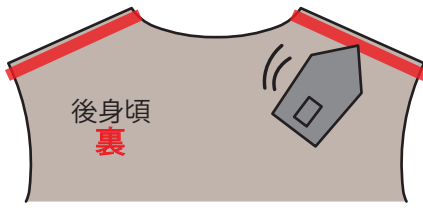

- ③縫代は後身頃側に倒し身頃生地を表返す。アイロンで仕付けする。

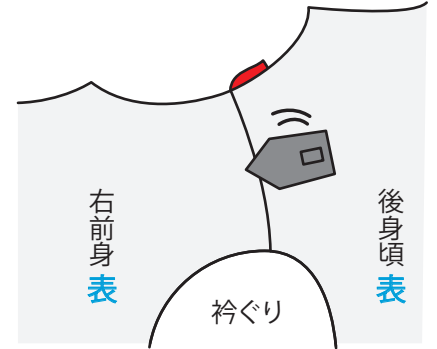

3 衿ぐりリブの作成と取り付け

[衿ぐりリブの作成]

- ①中表に輪を作り、端を縫代 0.8cm 幅で縫い合わせる。

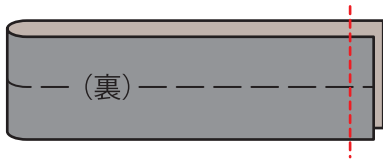

- ②外表側に折り返す。

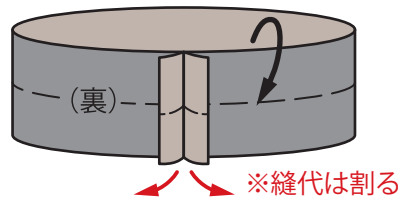

- ③アイロンで仕付け形を整える。

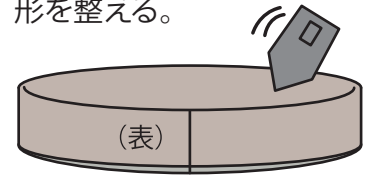

[衿ぐりリブの取り付け]

- ④身頃布表側の衿ぐり線に沿ってリブを沿わせ縫代 0.8cm 幅でロックミシンで縫い合わせる。

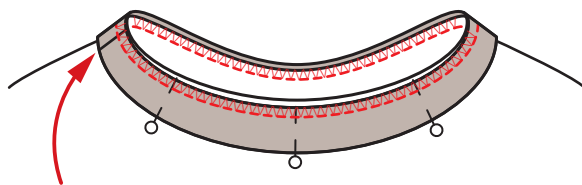

- ⑤縫代は身頃側に倒し、衿を立ち上げる。Aのステッチで縫代を押さえつけ、B飾りステッチを入れる。

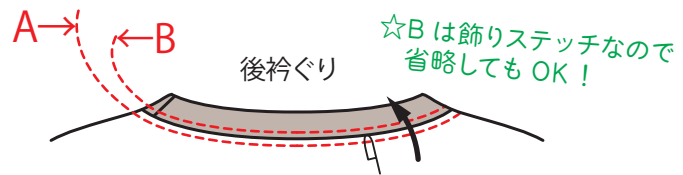

※後衿ぐりのリブ端合せ位置から合印を合わせていくとリブの伸ばし分量を均等に振り分けられます。

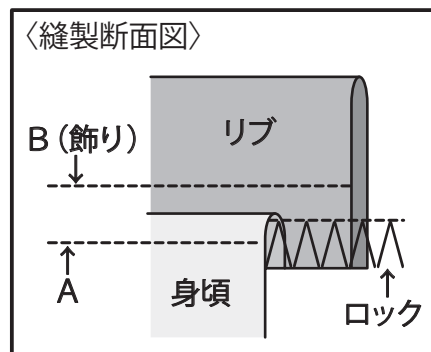
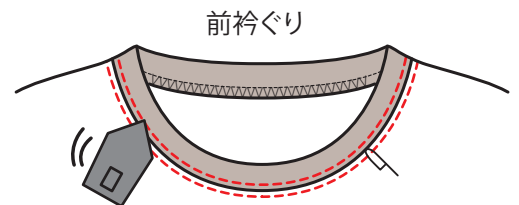

4 身頃布と袖を縫い合わせる ※半袖・5分袖・長袖 全て同様

- ①身頃布アームホールに沿わせ、袖を中表に重ねる。縫代 0.8cm 幅でロックミシンで縫い合わせる。
 ※合印を合せ、位置ズレに注意する。
- ②縫代は身頃側に倒し、アイロンで仕付けする。

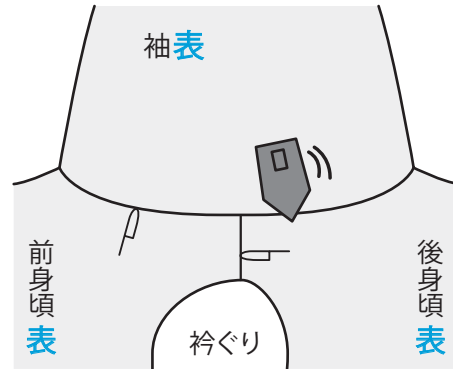
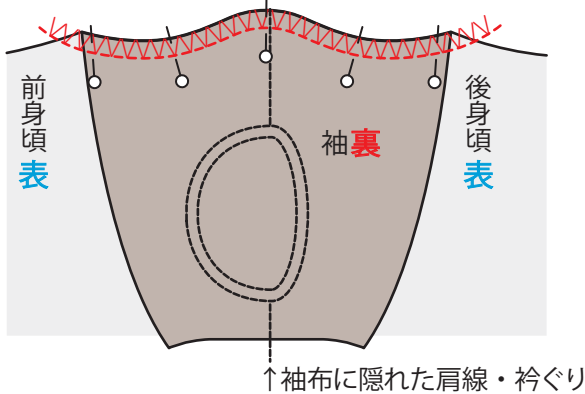

5 前後の袖底線から脇線を縫い合わせる ※半袖・5分袖・長袖 全て同様

《A. スリットを作成しない場合》

前後身頃・袖を中表の状態にし、袖底から脇線に向かって縫代 0.8cm 幅でロックミシンで縫い合わせる。

《B. スリットを作成する場合》

- ①前後身頃それぞれのスリット止まり位置より 5cm 程上から裾に向かって別々にロック始末し、前後身頃を中表に重ね **スリット上 5cm の位置**までを縫い合わせる。
 ※

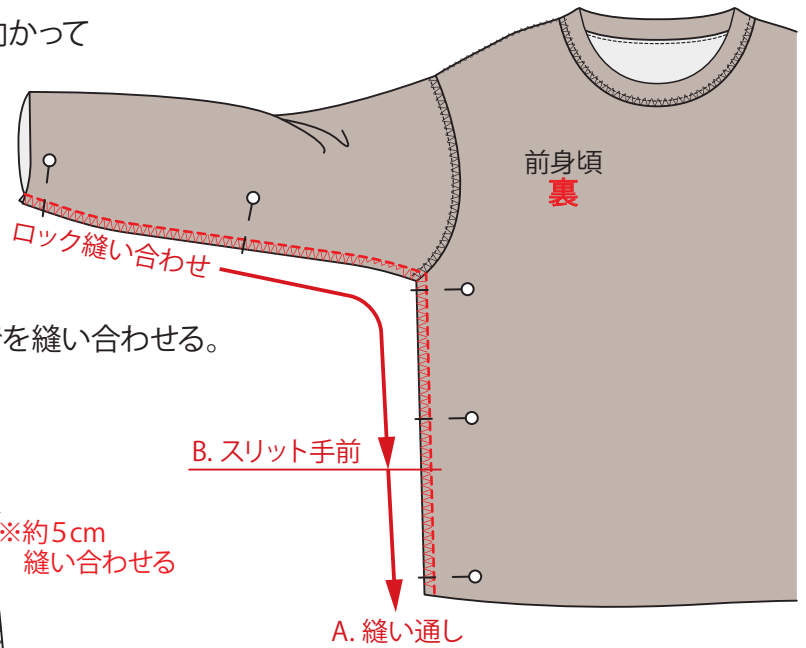
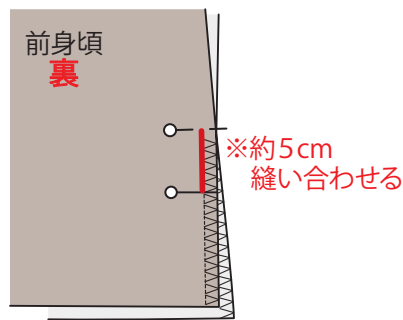
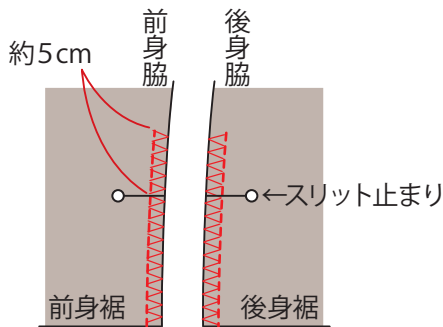

- ②身頃中表に重ねた状態のまま、袖口から身頃脇スリットの5cm 上までをロックミシンで縫い合わせる。縫代は後身頃側に倒しアイロンで仕付けする。

- ③スリット部分の縫代のみ割りの状態にして、押さえステッチで仕上げる。

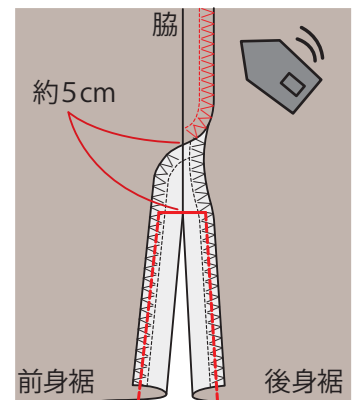

押さえステッチで仕上げる→

6 袖口の仕上げ

《半袖・5分袖の場合》

袖口縫代端をロック始末し仕上り線で2つ折り、2本のステッチで縫い押さえる。
 カバーステッチが可能な場合は2つ折り2針ロックで縫い押さえる。

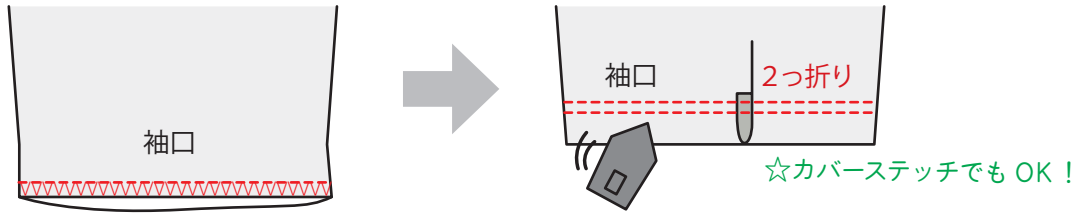

《長袖の場合 袖口リブの取付》

①袖口用リブで中表に輪を作り、
 端を縫代 0.8cm 幅で縫い合わせる。

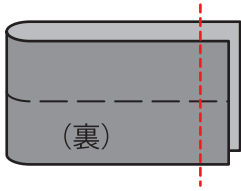

②外表側に折り返す。

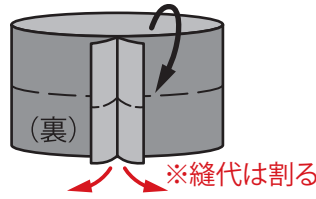

③アイロンで仕付け
 形を整える。

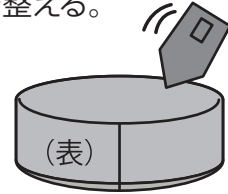

④袖表側の袖口に沿ってリブを縫代 0.8cm 幅でロックミシンで縫い合わせる。
 縫代は袖側に倒し、リブを表返す。Aのステッチで縫代を押さえつけ、B飾りステッチを入れる。

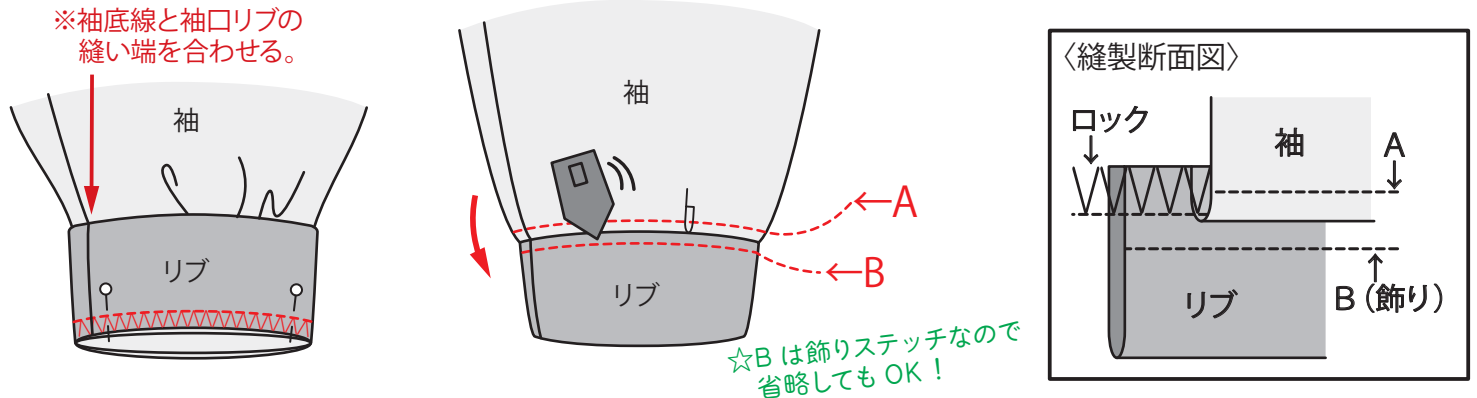

7 裾の仕上げ

袖口同様に裾の縫代端をロック始末し仕上り線で2つ折り、2本のステッチで縫い押さえる。
 カバーステッチが可能な場合は2つ折り2針ロックで縫い押さえる。

8 仕上げアイロン

最後に全体をアイロンで整え出来上がり。
 ※縫代の上などの重なり箇所はアイロンアタリ(照り)が出やすいので注意。

